

**Yale**<sup>®</sup>   
Pessoas. Produtos. Produtividade.

**VERACITOR™  
SÉRIE VX  
GP 040 / 050 / 055 / 060**



Empilhadeiras GLP / Diesel

A empilhadeiras Yale da **Série VX** possuem excelente desempenho em todas as condições de trabalho e são projetadas para oferecer o melhor custo benefício.

## MOTORES

### GLP

Fabricante / Tipo	GM / 2.4L
Nº de Cilindros	04
Cilindrada	2.406 cc
Torque	17 Kgfm @ 2.650 rpm
Potência	62 hp

Fabricante / Tipo	Mazda / F2 - 2.2L
Nº de Cilindros	04
Cilindrada	2.184 cc
Torque	14,9 Kgfm @ 1.800 rpm
Potência	51 hp

### DIESEL

Fabricante / Tipo	Yanmar / 4TNE98 - 3.3L
Nº de cilindros	04
Cilindrada	3.319 cc
Torque	21,4 Kgfm @ 1.700 rpm
Potência	65 hp

Os motores Mazda, GM e Yanmar das empilhadeiras Yale Veracitor™ VX possuem o bloco do motor e as capas dos mancais em ferro fundido, o virabrequim em ferro fundido nodular, apoiado em cinco mancais e o eixo comando das válvulas em liga de ferro fundido. Todos os motores vêm com sede de válvula em aço temperado.

As válvulas são revestidas com estelita para maior durabilidade. A abertura das válvulas é hidráulica, eliminando a necessidade de regulagens. O controle de aceleração eletrônico, proporciona maior precisão e desempenho.

## SISTEMA DE COMBUSTÍVEL

### GLP

O sistema de combustível do Motor Mazda a GLP consiste em um carburador de corpo simples, um injetor de GLP e um vaporizador/regulador. A Unidade de Controle do Motor (ECU) controla a injeção de GLP. O carburador e o regulador não são ajustáveis.

O Motor GM movido a GLP utiliza sistema de injeção de combustível multiponto seqüencial e um vaporizador/regulador.

A Unidade de Controle do Motor (ECU) controla eletronicamente a mistura ar-combustível e o tempo de ignição do motor, melhorando seu desempenho.

A unidade (ECU) recebe sinais de sensores que indicam: mudança na pressão absoluta do coletor, na temperatura do líquido de arrefecimento do motor, na posição do acelerador, na rotação do motor, na posição do eixo comando de válvulas e no sensor de oxigênio.

## Diesel

O Motor Yanmar Diesel tem sistema eletrônico para melhor controle de aceleração, proporcionando excelente tempo de resposta.

## TRANSMISSÃO TECHTRONIX™ 100

As novas transmissões *powershift* Yale Techtronix™ 100 de uma velocidade possuem excelente sistema de filtragem de óleo, composto de filtro de 100 *micra* na sucção e de 10 *micra* no retorno, além de novo pacote de discos para serviços pesados.



### Características Principais

#### De Série

- Pedal de aproximação (*inching*), conjugado com o pedal de freio, controlado eletronicamente o que dispensa regulagens;
- Monitoramento eletrônico;
- Sistema que impede o acionamento do motor, quando já estiver em funcionamento;
- Partida do motor somente com a alavanca de sentido na posição neutro e o freio de estacionamento aplicado;
- Sistema de autodesaceleração programada (ADS);
- Controle de tração na aceleração e na reversão de sentido;
- Redução automática da rotação do motor durante as reversões de sentido;
- Operação em rampa controlada;
- Sensor de ausência do operador do banco, que automaticamente passa a transmissão para Neutro.

#### Opcional

- Controle da velocidade de translado (Programável).

## SISTEMA DE ARREFECIMENTO

O Sistema de Arrefecimento das empilhadeiras Yale Veracitor™ foi projetado para proporcionar máxima eficiência, com a otimização do fluxo de ar através do contrapeso.

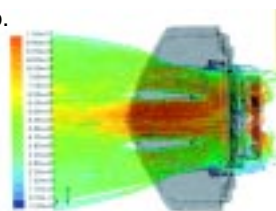

Novos e modernos sistemas de arrefecimento, ventilador do tipo soprante de 43 cm de diâmetro, que mantém constante fluxo de ar através dos radiadores de fluxo cruzado que possuem tanques de expansão em separado para melhor visualização do nível do líquido de arrefecimento, operando a uma pressão de 15 psi.

Nas máquinas com motor Mazda, o radiador de óleo da transmissão é integrado ao sistema. No radiador do tipo *Combi-cooler* (padrão nas máquinas com motores Yanmar), o radiador de óleo da transmissão é montado externamente para aumentar a capacidade de arrefecimento. Todos os radiadores são montados sobre coxins para maior vida útil.

## EIXO DE TRAÇÃO

Os eixos de tração foram projetados para suportarem cargas pesadas e para absorverem seus impactos.

### Características Principais

- Cubos de rodas montados sobre rolamentos cônicos de grande capacidade;
- Conjunto diferencial tipo pinhão e coroa hipoidal;
- O eixo de tração é totalmente isolado do conjunto motor/transmissão;
- Semi-eixos das rodas com estrias, projetados para oferecer maior resistência à torção;
- Reservatório de óleo com bujão magnético, que retém partículas metálicas presentes no óleo e evita desgaste dos componentes.

## EIXO DE DIREÇÃO

O eixo de direção, em aço fundido, é articulado sobre coxins de borracha para reduzir o desgaste e as vibrações.

O novo sistema *CSE- Continuous Stability Enhancement* proporciona mais estabilidade lateral para a empilhadeira por meio da redução da articulação do eixo de direção, mesmo em desníveis existentes na área de trabalho.



## FREIOS

O sistema de freios a tambor é hidráulico, do tipo auto-energizante e com ajuste automático. As lonas de freio não contêm asbesto, o cilindro-mestre é de circuito simples, o reservatório é selado e o sensor do nível do fluido aciona uma luz indicadora de baixo nível no Painel de Instrumentos. O freio de estacionamento é independente, com alarme sonoro, regulagem manual e destravamento por meio de um botão.



O VSM interligado ao Painel de Instrumentos por meio de luzes indicadoras (LEDs) permite ao operador diagnosticar imediatamente qualquer condição anormal, indicando as intervenções e providências recomendadas, através dos códigos de manutenção.

Para maior segurança o sistema elétrico da empilhadeira tem conectores vedados e sensores de Efeito Hall.

O sistema de iluminação possui faróis dianteiros e traseiro halógenos e luzes de sinalização e freios do tipo LED.

## SISTEMA DE DIREÇÃO

O sistema de direção hidrostático proporciona controle preciso, elimina ligações mecânicas, reduz os impactos externos e permite fácil manutenção. O volante tem 30 cm de diâmetro, superfície texturizada e manopla (*Knob*) que proporciona excelente manobrabilidade com apenas quatro voltas de batente a batente.



### Características Principais

- Moderno Painel de Instrumentos Digital Premium, totalmente vedado, com alavanca de reversão integrada;
- Controles avançados, *Accutouch™* do tipo mini-alavancas (E-Hidráulicos) de fácil operação, instalados à direita do operador e acoplados ao descanso do braço (regulável). O sistema de alavancas convencional é opcional.
- O assento do operador, com suspensão total (*Full Suspension*), é dotado de sistema giratório (5 graus à esquerda e 11 à direita) para facilitar o posicionamento do operador;
- Acionamento da buzina eletrônica no volante e na alça traseira;
- Cinto de segurança;
- Sensor de ausência do operador do banco da máquina;
- Tapete emborrachado antiderrapante, que reduz o nível de ruído;
- Assoalho que dispensa o uso de ferramentas para sua remoção;
- Extintor de incêndio.

## SISTEMA HIDRÁULICO

O sistema hidráulico incorpora moderna e silenciosa bomba de engrenagem com corpo de ferro fundido. É protegido contra sobrecarga pela válvula de alívio primária, para a função de elevação, e por válvula de alívio secundária, para as operações de inclinação e funções auxiliares.

Através dos controles *Accutouch™* por mini-alavancas, o sistema hidráulico incorpora uma válvula de emergência que permite a descida da carga sem problemas, em caso de eventual perda de potência.

O tanque hidráulico, incorporado ao chassi da empilhadeira, tem sistema de dupla filtragem por filtro tipo tela com 100 *micra* na sucção e filtro de 10 *micra* no retorno.

Anéis "O" de vedação ("*O Ring*") na face lisa são utilizados em todas as conexões hidráulicas de alta pressão.



## CHASSI

O chassi, do tipo monobloco, foi projetado com tecnologia de ponta e produzido com materiais de alta qualidade, resultando em estrutura altamente resistente. O degrau baixo (35 cm do solo) e a alça emborrachada facilitam a entrada do operador.

## COMPARTIMENTO DO OPERADOR

O protetor do operador produzido com barras de alta resistência proporciona, além de segurança, mais espaço e excelente visualização.



## SISTEMA ELÉTRICO/ ELETRÔNICO

### Sistema de Gerenciamento INTELLIX VSM

A monitoração e proteção de todas as funções-chave da empilhadeira são controladas por computador embarcado. Diagnósticos contínuos são efetuados para maximizar a eficiência, reduzindo o número de paradas para manutenção.

A tecnologia *CANbus* do sistema VSM simplifica substancialmente a instalação elétrica.



## TORRES DE ELEVAÇÃO E CARRO-SUPORTE

As torres de elevação padrão Yale Global Hi-Vis™ estão disponíveis nas versões Simplex (2 estágios) e Triplex (3 estágios).

As torres têm bucha pivotada na base, quadros de elevação em vigas de perfil U (*flush-faced*) com roletes de carga inclinados e geometricamente conjugados que oferecem total contato com os rolamentos.

Os garfos do tipo gancho, são montados no carro-suporte com travas de segurança. O deslocador lateral, tipo integral, é item de série.

# características padrão e opcionais

## EQUIPAMENTO PADRÃO

As empilhadeiras completas são equipadas com:

- Torre de 2 estágios com 3.790 mm de elevação (GP040-050-055VX)
- Torre de 2 estágios com 3.710 mm de elevação (GP060VX)
- Carro suporte com deslocador integral lateral (sideshift) com 1.070 mm de largura, tipo gancho, classe II (GP040-050-055VX) e classe III (GP060VX)
- Protetor de carga
- Garfos com 1.070 mm de comprimento, classe II (GP040-050-055VX) ou 1.220 mm de comprimento, classe III (GP060VX)
- Limitador de inclinação de 6° para frente e 6° para trás
- Motor Mazda 2.2L a GLP
- Transmissão *powershift* eletrônica Techtronix  
Total controle eletrônico  
Inching eletrônico  
Sistema de desaceleração – ADS  
Controle de reversões – suave/brusca  
Controle de aceleração – suave/brusca  
Controle em rampas  
Uma velocidade à frente e uma à ré  
Discos de fricção para aplicação pesada
- Alavanca de reversão manual
- Válvulas hidráulicas e conjunto de mangueiras de 3 funções
- Volante de direção com manopla
- Painel de instrumentos completo  
Horímetro  
Relógio digital  
Temperatura do motor  
Mensagens
- Luzes indicadoras  
Alternador  
Temperatura do óleo da transmissão  
Pressão do óleo do motor  
Nível do fluido do freio  
Baixo nível do combustível (GLP)  
Baixo nível do líquido de arrefecimento  
Restrição do filtro hidráulico  
Restrição do filtro de ar  
Disfunções do motor  
Disfunções do sistema  
Freio de estacionamento  
Temperatura da água  
Indicações de direção de marcha
- Sistema de direção hidrostática
- Coluna de direção infinitamente ajustável
- Assento em vinil com suspensão total e giro lateral

- Cinto de segurança
- Tapete do assoalho moldado em borracha
- Entrada de ar no alto do protetor do operador
- Radiador para serviços pesados (motor Mazda 2,2L)
- Radiador *Combi Cooler* (motor GM 2,4L e Yanmar 3.3L)
- *CSE - Continuous Stability Enhancement* - Sistema de estabilização lateral
- Mini-alavancas de comando eletro-hidráulico montadas no braço do assento do operador
- Suporte com um botijão GLP de 20 litros
- Partida com chave, com sistema de proteção
- Buzina
- Extintor de incêndio
- Dois faróis dianteiros, um traseiro, duas lanternas com luz de freio e ré, setas direcionais
- Escapamento no contrapeso
- Freios de serviço à lona, auto-ajustáveis e autoenergizantes
- Alça de apoio para operação em marcha à ré com buzina
- Manual do operador
- Manual de peças de Reposição

## OPCIONAIS

- Torres de 2 e 3 estágios conforme especificadas nesta folha
- Carro suporte sem deslocador lateral (*sideshift*)
- Limitador de inclinação de 6° para a frente e 10° para trás
- Comprimento de garfos:  
910 - 1.220 - 1.520 mm para GP40-050-055VX  
1.070 - 1.520 - 1.830 mm para GP060VX
- Escapamento com oxicalizador
- Acionamento do sistema hidráulico através de alavancas mecânicas instaladas no painel
- Pedal de Controle Direcional (*Foot Control*)
- Conjunto de válvulas e mangueiras para a 4ª função
- Pneus elásticos de tração e direção
- Pneus radiais Michelin de tração e direção
- Espelhos retrovisores (2)
- Alarme sonoro de marcha à ré autoajustável – 82 a 102 dB(A)
- Luz estroboscópica âmbar ativada na ignição. Montada no protetor do operador, sem acréscimo de altura.
- Alças de içamento
- Botão de partida com senha do operador
- Limitador de velocidade ajustável entre 7 e 16 km/h

# ESPECIFICAÇÕES VERACITOR SÉRIE GPO40VX

GERAIS	1	Fabricante	-	Yale	Yale	Yale	1	
	2	Modelo	-	GLP040VX	GDP040VX	GLP040VX	2	
	3	Capacidade	kg	2.000	2.000	2.000	3	
	4	Centro de Carga	mm	500	500	500	4	
	5	Motor	-	GM 2.4L	Yanmar 3.3L	Mazda 2.2L	5	
	6	Tipo de Combustível	-	GLP	Diesel	GLP	6	
	7	Transmissão	-	Techtronix 100	Techtronix 100	Techtronix 100	7	
	8	Rodas	(x=Rodas de Tração) Dianteira / Traseira	-	2x / 2	2x / 2	2x / 2	8
	9	Tipo de Pneu - Dianteiro / Traseiro	Pneumático	-	Pneu c/ Câmara	Pneu c/ Câmara	Pneu c/ Câmara	9
	10	Posição do Operador	-	Sentado	Sentado	Sentado	10	
	11	Altura do Degrau	mm	382	382	382	11	
DIMENSÕES	12	Elevação Padrão Torre de 2 Estágios	Altura de Elevação (Face Superior dos Garfos)	mm	3.790	3.790	3.790	12
	13	Elevação Livre Padrão	Face Superior dos Garfos com Encosto de Carga	mm	140	140	140	13
	14	Largura do Carro	Largura do Carro Standard	mm	1.070	1.070	1.070	14
	15	Garfos	Espessura / Largura / Comprimento	mm	40 x 100 x 1.070	40 x 100 x 1.070	40 x 100 x 1.070	15
	16	Dimensão dos Garfos	Dimensão Externa	mm	940	940	940	16
	17	Inclinação da Torre	Para Frente / Para Trás	graus	6 / 6	6 / 6	6 / 6	17
	18	Comprimento	Comprimento até a Face dos Garfos	mm	2.486	2.486	2.486	18
	19	Largura	Largura Total (Standard) Rodagem Padrão/Rodagem Larga	mm	1.157 / 1.336	1.157 / 1.336	1.157 / 1.336	19
	20	Altura	Com Torre Abaixada	mm	2.420	2.420	2.420	20
	21	Altura	Com Torre Estendida - Com Encosto de Carga / Sem Encosto de Carga	mm	5.012 / 4.396	5.012 / 4.396	5.012 / 4.396	21
	22	Altura	Altura do Protetor do Operador	mm	2.160	2.160	2.160	22
	23	Raio de Curva	Mínimo Externo (OTB)	mm	2.149	2.149	2.149	23
	24	Distância da Carga	Distância do Centro da Roda à Face dos Garfos	mm	471	471	471	24
	25	Corredor de Operação	Empilhamento a 90°: Somar Comprimento da Carga	mm	2.619	2.619	2.619	25
	26	Intersecção de Corredor	Intersecção a 90° p/carga com: Larg.=1.070mm, Comp.=1.220mm	mm	2.027	2.027	2.027	26
DESEMPENHO	27	Velocidades	Velocidade Máxima de Marcha - Com Carga / Sem Carga	km/h	17,5 / 18,7	18,2 / 19,3	17,1 / 18,0	27
	28	Velocidade de Elevação	Torre de 2 Estágios Padrão - Com Carga / Sem Carga (LFL)	m/s	0,60 / 0,61	0,68 / 0,68	0,56 / 0,57	28
		Velocidade de Elevação	Torre de 3 Estágios Opcional - Com Carga/ Sem Carga (FFL)	m/s	0,57 / 0,64	0,65 / 0,65	0,53 / 0,54	
	29	Velocidade de Descida	Torre de 2 Estágios Padrão - Com Carga/ Sem Carga (LFL)	m/s	0,50 / 0,42	0,61 / 0,61	0,50 / 0,42	29
		Velocidade de Descida	Torre de 3 Estágios Opcional - Com Carga/ Sem Carga (FFL)	m/s	0,50 / 0,42	0,65 / 0,65	0,50 / 0,42	
	30	Força na Barra de Tração	Com Carga / Sem Carga a 1,6 km/h	kn	23,2 / 12,1	24,3 / 11,6	20,6 / 12,1	30
PESO	31	Capacidade para Vencer Rampa	Com Carga / Sem Carga a 1,6 km/h	%	37,0 / 34,2	45,4 / 34,2	31,1 / 34,2	31
	32	Peso	Peso Total da Empilhadeira Sem Carga	kg	3.645	3.645	3.645	32
		Peso Total da Empilhadeira	Com Carga Nominal	kg	5.645	5.645	5.645	
RODAS E PNEUS	33	Carga por Eixo	Sem Carga - Dianteiro / Traseiro	kg	1.903 / 1.742	1.903 / 1.742	1.903 / 1.742	33
			Com Carga - Dianteiro / Traseiro	kg	5.100 / 545	5.100 / 545	5.100 / 545	
	34	Dimensão do Pneu	Dianteiro	-	7,00 x 12 - 14	7,00 x 12 - 14	7,00 x 12 - 14	34
			Traseiro	-	6,00 x 9	6,00 x 9	6,00 x 9	
	35	Distância entre Eixos	Distância	mm	1.623	1.623	1.623	35
	36	Altura Livre do Solo	Sem Carga, no Ponto Mais Baixo (Com Carga - 6mm)	mm	132	132	132	36
	37		Sem Carga, no Centro da Distância Entre Eixos	mm	160	160	160	37
TREM DE FORÇA	38	Freios de Serviço	Sistema de Acionamento/ Sistema de Operação		Pedal/Hidráulico	Pedal/Hidráulico	Pedal/Hidráulico	38
	39	Freios de Estacionamento	Sistema de Aplicação / Sistema de Operação	-	Manual Mecânico	Manual Mecânico	Manual Mecânico	39
	40	Bateria	Tipo	-	Livre de Manutenção	Livre de Manutenção	Livre de Manutenção	40
			Volts / Amperes / Partida a Frio	vcca	12 / 475	12 / 770	12 / 475	
	41	Motor		-	GM	Yanmar	Mazda F2	41
	42	Motor a Combustão Interna	Desempenho	hp	62	65	51	42
	43		Torque e Rotações do Motor	Kg/rpm	17,0 a 2.650 rpm	21,4 a 1.700 rpm	14,9 a 1.800 rpm	43
	44		Número de Cilindros / Cilindrada	nº / cc	4 / 2.405	4 / 3.319	4 / 2.184	44
	45	Tipo de Transmissão	Com Sistema de Mudança de Marcha	tipo	Eletrônica Powershift	Eletrônica Powershift	Eletrônica Powershift	45
	46	Velocidades à Frente e Ré		velocidade	1 / 1	1 / 1	1 / 1	46
	47	Tanque de Combustível	Capacidade	litros	-	52,7	-	47
48	Dispositivo Auxiliar de Pressão	Pressão de Alívio para Acessórios Hidráulicos	psi (MPa)	2.250 (15,5)	2.250 (15,5)	2.250 (15,5)	48	



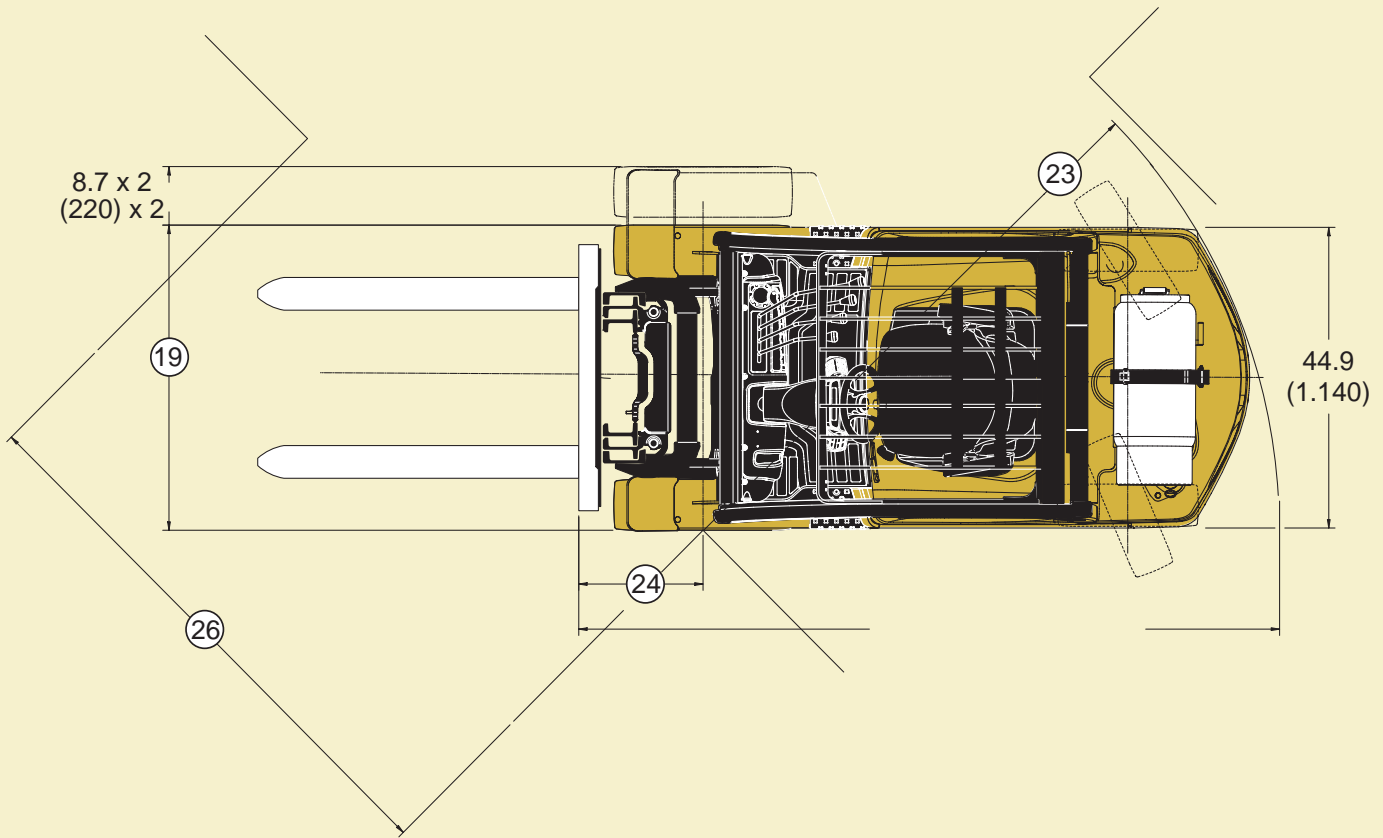

	GP040VX	GP050VX	GP055VX	GP060VX
Carga por eixo, empilhadeira estática, sem carga nominal, dianteiro / traseiro	1903 / 1742	1833 / 2150	1934 / 2288	1988 / 2529
Carga por eixo, empilhadeira estática, com carga nominal, dianteiro / traseiro	5100 / 545	5835 / 652	5860 / 862	6809 / 710

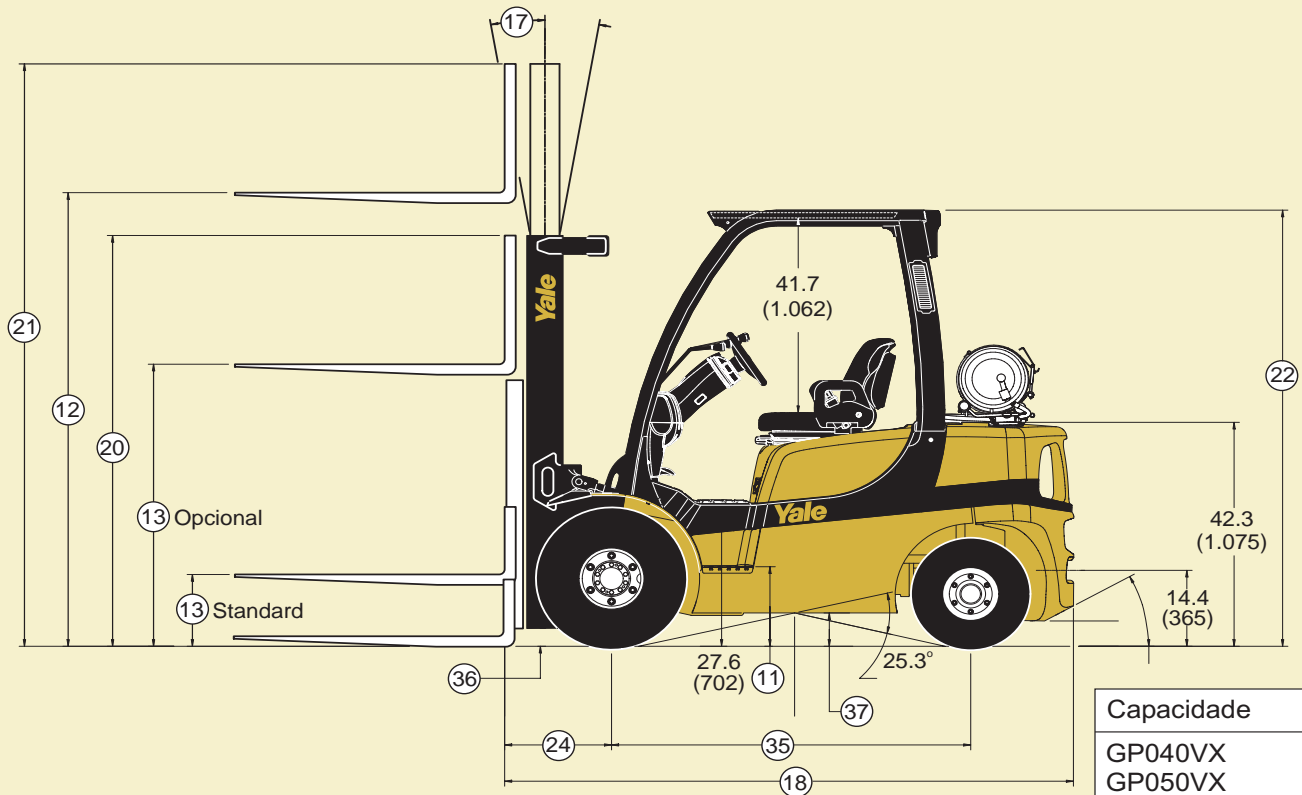

Capacidade	ASR
GP040VX	48%
GP050VX	44%
GP055VX	54%
GP060VX	52%

## CAPACIDADE RESIDUAL GP040 / 050 / 055

MODELO		Carro Suporte Padrão			Deslocador Lateral		
		GP040VX	GP050VX	GP055VX	GP040VX	GP050VX	GP055VX
TORRE	CENTRO DE CARGA	500 mm	500 mm	500 mm	500 mm	500 mm	500 mm
	ALTURA MÁXIMA DOS GARFOS	500 mm	500 mm	500 mm	500 mm	500 mm	500 mm
PADRÃO SIMPLEX	2.890 mm	2.000 Kg	2.500 Kg	2.500 Kg	2.000 Kg	2.490 Kg	2.500 Kg
	3.490 mm	2.000 Kg	2.500 Kg	2.500 Kg	2.000 Kg	2.480 Kg	2.500 Kg
	3.790 mm	2.000 Kg	2.500 Kg	2.500 Kg	1.990 Kg	2.480 Kg	2.500 Kg
	*4.030 mm	2.000 Kg	2.490 Kg	2.500 Kg	1.980 Kg	2.470 Kg	2.500 Kg
	*4.630 mm	1.950 Kg	2.400 K	2.500 Kg	1.900 Kg	2.400 Kg	2.500 Kg
	*5.130 mm	1.840 Kg	1.860 Kg 2.310 Kg (1)	2.500 Kg	1.790 Kg 2.270 Kg (1)	1.860 Kg	2.490 Kg
PADRÃO TRIPLEX	*4.350 mm	2.000 Kg	2.160 Kg 2.500 Kg	2.500 Kg	1.960 Kg 2.440 Kg (1)	2.170 Kg	2.500 Kg
	*4.800 mm	1.720 Kg 1.930 Kg (1)	1.770 Kg 2.400 Kg (1)	2.380 Kg 2.500 Kg (1)	1.720 Kg 1.860 Kg (1)	1.770 Kg 2.340 Kg (1)	2.390 Kg 2.500 Kg (1)
	*4.950 mm	1.630 Kg 1.880 Kg (1)	1.660 Kg 2.360 Kg (1)	2.220 Kg 2.500 Kg (1)	1.630 Kg 1.840 Kg (1)	1.660 Kg 2.310 Kg (1)	2.240 Kg 2.490 Kg (1)
	*5.100 mm	1.540 Kg 1.860 Kg (1)	1.540 Kg 2.240 Kg (1) 2.310 Kg (2)	2.090 Kg 2.500 Kg (1)	1.540 Kg 1.790 Kg (1)	1.540 Kg 2.270 Kg (1)	2.110 Kg 2.480 Kg (1)
	* 5.550 mm	1.290 Kg 1.770 Kg (1)	1.270 Kg 1.900 Kg (1) 1.900 Kg (2) 2.240 Kg (3)	1.750 Kg 2.290 Kg (1) 2.240 Kg (2) 2.490 Kg (3)	1.290 Kg 1.700 Kg (1)	1.250 Kg 1.900 Kg (1) 1.930 Kg (2) 2.150 Kg (3)	1.750 Kg 2.310 Kg (1) 2.270 Kg (2) 2.380 Kg (3)
	* 6.000 mm	1.090 Kg 1.590 Kg (1) 1.560 Kg (2) 1.660 Kg (3)	1.020 Kg 1.630 Kg (1) 1.610 Kg (2) 2.110 Kg (3)	1.430 Kg 1.970 Kg (1) 1.900 Kg (2) 2.360 Kg (3)	1.070 Kg 1.590 Kg (1)	1.020 Kg 1.630 Kg (1) 1.610 Kg (2) 2.040 Kg (3)	1.430 Kg 1.970 Kg (1) 1.930 Kg (2) 2.270 Kg (3)
	* 6.600 mm	840 Kg 1.320 Kg (1) 1.250 Kg (2) 1.520 Kg (3)	770 Kg 1.320 Kg (1) 1.250 Kg (2) 1.790 Kg (3)	1.110 Kg 1.610 Kg (1) 1.500 Kg (2) 1.970 Kg (3)	820 Kg 1.320 Kg (1) 1.250 Kg (2) 1.430 Kg (3)	750 Kg 1.320 Kg (1) 1.250 Kg (2) 1.810 Kg (3)	1.110 Kg 1.610 Kg (1) 1.500 Kg (2) 2.000 Kg (3)

\* Limite de inclinação para trás: 6 graus

(1) Bitola larga com rodagem pneumática / (2) Rodagem elástica standard / (3) Bitola larga com rodagem elástica

## CAPACIDADE RESIDUAL GP060

MODELO		Carro Suporte Padrão	Deslocador Lateral
		GP060VX	GP060VX
TORRE	CENTRO DE CARGA	500 mm	500 mm
	ALTURA MÁXIMA DOS GARFOS	500 mm	500 mm
PADRÃO SIMPLEX	2.810 mm	3.000 Kg	2.920 Kg
	3.410 mm	3.000 Kg	2.910 Kg
	3.710 mm	3.000 Kg	2.900 Kg
	* 4.410 mm	2.950 Kg	2.810 Kg
	* 4.610 mm	2.900 Kg	2.770 Kg
PADRÃO TRIPLEX	* 4.170 mm	3.000 Kg	2.880 Kg
	* 4.920 mm	2.200 Kg 2.830 Kg (1)	2.220 Kg 2.700 Kg (1)
	* 5.370 mm	1.750 Kg 2.450 Kg (1) 2.380 Kg (2) 2.720 Kg (3)	1.750 Kg 2.470 Kg (1) 2.430 Kg (2) 2.590 Kg (3)
	* 6.420 mm	1.000 Kg 1.590 Kg (1) 1.470 Kg (2) 2.040 Kg (3)	980 Kg 1.590 Kg (1) 1.470 Kg (2) 2.060 Kg (3)

\* Limite de inclinação para trás: 6 graus

(1) Bitola larga com rodagem pneumática / (2) Rodagem elástica standard / (3) Bitola larga com rodagem elástica



## DIMENSÕES DAS TORRES GP040-050-055VX (mm)

Altura máxima dos Garfos (Face Superior) (+)	Altura Total Abaixada (1)	Altura Total Estendida		(*) Elevação Livre (Face Superior dos Garfos sem Encosto para Carga)
		com Encosto para Carga	sem Encosto para Carga	
<b>TORRE SIMPLEX</b>				
2.890	1.995	4.115	3.505	140
3.490	2.295	4.715	4.105	140
3.790	2.445	5.015	4.405	140
4.030	2.645	5.255	4.645	140
4.630	2.945	5.855	5.245	140
5.130	3.295	6.355	5.745	140
<b>TORRE TRIPLEX</b>				
4.350	1.995	5.575	4.935	1.390
4.800	2.145	6.025	5.385	1.540
4.950	2.195	6.175	5.535	1.590
5.100	2.295	6.325	5.685	1.690
5.550	2.445	6.775	6.135	1.840
6.000	2.645	7.225	6.585	2.040
6.600	2.895	7.825	7.185	2.290

(+) Alturas de elevação superiores a 3.900 mm na face superior dos garfos e torres TRIPLEX requerem redução da capacidade de carga e limitação do ângulo de inclinação para trás.

(\*) Nas torres TRIPLEX deve-se subtrair 640 mm quando equipados com protetor de carga.

(1) GP040-050VX com pneus 7.00X12 subtrair 25 mm

## DIMENSÕES DAS TORRES GPO60VX (mm)

Altura máxima dos Garfos (Face Superior) (+)	Altura Total Abaixada (1)	Altura Total Estendida		(*) Elevação Livre (Face Superior dos Garfos sem Encosto para Carga)
		com Encosto para Carga	sem Encosto para Carga	
<b>TORRE SIMPLEX</b>				
2.810	2.045	4.040	3.510	150
3.410	2.345	4.640	4.110	150
3.710	2.595	4.940	4.410	150
4.410	2.945	5.640	5.110	150
4.610	3.045	5.840	5.310	150
<b>TORRE TRIPLEX</b>				
4.170	2.045	5.400	4.845	1.355
4.920	2.345	6.150	5.595	1.655
5.370	2.545	6.600	6.045	1.805
6.420	2.945	7.650	7.095	2.255

(+) Alturas de elevação superiores a 3.710 mm na face superior dos garfos e torres TRIPLEX requerem redução da capacidade de carga e limitação do ângulo de inclinação para trás.

(\*) Nas torres TRIPLEX deve-se subtrair 580 mm quando equipados com protetor de carga.



A logomarca Yale, Veracitor™ VX e Yale Global Hi Vis™ são marcas registradas da Yale Materials Handling Corporation. Cor da empilhadeira de acordo com a Norma NR 26.

As especificações de desempenho são afetadas pela estado de conservação da máquina, tipos de acessórios e equipamentos instalados, e suas condições de operação. Se as especificações forem críticas, consulte o seu Distribuidor Yale.

Esta empilhadeira possui projetos que atendem às especificações da norma ANSI B56.1 *Safety Standard for Powered Industrial Trucks - Padrão de Segurança para Empilhadeiras* - dos EUA à época de sua fabricação. Classificada como máquina sujeita a risco de incêndio pelo *Under-writers' Laboratories, Inc.* dos EUA.

As empilhadeiras Yale descritas neste folheto podem estar cobertas por patentes nos EUA (US patent 6,684, 148) bem como por outras patentes pendentes. Yale, a logomarca Yale, Veracitor™ VX e Yale Global Hi Vis™, são marcas registradas da Yale Materials Handling Corporation nos EUA e outros países.

Nota: A NMHG reserva-se o direito de alterar as especificações sem prévio aviso.

**Yale**   
Pessoas. Produtos. Produtividade.

**Nacco Materials Handling Group Brasil Ltda.**  
Av. Nações Unidas, 22.777 - CEP 04795-100 - São Paulo, SP  
[www.yalebrasil.com.br](http://www.yalebrasil.com.br)



A975BR - 07/2006 - 3.000